

// Il portone con avvolgimento a spirale HSS e con taglio termico



## Portoni a scorrimento rapido

Per un flusso dei materiali ottimizzato e una migliore redditività





## **Molto più che solo rapidi**

**I portoni a scorrimento rapido Hörmann si distinguono per l'elevata qualità dei materiali e il sicuro funzionamento continuo. Vengono utilizzati sia in interni che in esterni per ottimizzare il flusso di traffico, per migliorare il clima degli ambienti e per risparmiare energia.**





Il know-how dello specialista 4-5

**Portoni con avvolgimento a spirale 6**

HSS 6530 con taglio termico 8

**Portoni flessibili per interno 10**

V 5015 SE con SoftEdge 12

V 5030 SE con SoftEdge 13

**Portoni flessibili per esterno 14**

V 6030 SE con SoftEdge 16

V 10008 portone per grandi luci 17

V 6015 TR completamente trasparente 18

Portoni combinati 19

**Portoni per magazzini frigoriferi e magazzini di surgelati 20**

Iso Speed Cold Pannello 80 mm 22

V 3515 Iso Manto 30 mm 23

**Portoni speciali Impieghi 24**

V 1401 Atex Antideflagrante 25

V 2012 Per supermercati 26

V 3015 RW Per uscite di emergenza 27

V 2515 Food L Per la produzione alimentare 28

V 3015 Clean Per camere bianche 29

V 3009 Per linee di produzione 30

H 3530 Portone ad apertura orizzontale 31

**Concetto di motorizzazione e comando 32**

Comandi 34-35

Accessori 36-37

Dati tecnici 38-41

Riepilogo 42-43



## Portoni a scorrimento rapido Hörmann Velocità, efficienza ... e tanto altro ancora!

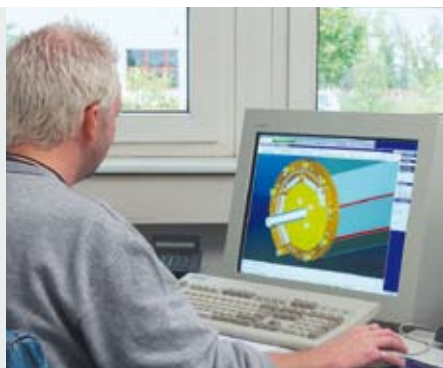

### Un progresso nella velocità

Solo la costante attività di ricerca e sviluppo dei nostri tecnici altamente qualificati e l'approfondita conoscenza delle esigenze del mercato hanno reso possibile la realizzazione di portoni a scorrimento rapido economici e di alta qualità, riconosciuta in tutto il mondo.

**Il miglior esempio sono i portoni flessibili a scorrimento rapido con profilo terminale SoftEdge e la serranda avvolgibile a spirale HSS.**



### Soluzioni sistematiche ben studiate

I portoni, le motorizzazioni ed i comandi sono adattati l'uno all'altro con la massima precisione.



### Controllo qualità

Questi requisiti di qualità sono monitorati in ogni fase della produzione mediante controllo dei singoli componenti, fino al collaudo finale.





**Rapidità, affidabilità, sicurezza ed economicità: ecco le caratteristiche che contraddistinguono i sistemi di chiusura industriale Hörmann.**



#### **Consulenza competente**

Un'ampia rete di specialisti e consulenti fornisce un'assistenza globale al cliente, dalla progettazione dell'edificio, all'elaborazione della specifica tecnica fino al collaudo della costruzione. L'ampia documentazione tecnica non è soltanto disponibile su carta, ma sempre nella versione aggiornata anche su Internet all'indirizzo [www.hormann.it](http://www.hormann.it)



#### **Servizio Assistenza rapido**

Grazie alla rete capillare del nostro Servizio Assistenza siamo sempre vicini alla clientela. Un grande vantaggio per gli interventi di controllo, manutenzione e riparazione.

# 10 ANNI

ACQUISTO GARANTITO PER

**Per portoni, motorizzazioni e comandi i ricambi sono ovviamente originali Hörmann, la cui disponibilità è garantita per 10 anni.**



HORMANN



# Portoni con avvolgimento a spirale

## Rapidità ed elegante design

I portoni con avvolgimento a spirale si distinguono per la tecnica di avvolgimento senza contatto e la superficie del manto in alluminio completamente liscia, testimonianza del moderno design delle chiusure industriali.

I profili anodizzati a doppia parete e con taglio termico sono realizzati di serie nella tonalità naturale E6/EV1.

Il manto della serranda è disponibile, a richiesta, anche con verniciatura a polveri in circa 200 colori della gamma RAL.

## Tecnica di avvolgimento senza contatto – manto protetto, aspetto inalterato



### HSS 6530

Per velocità di apertura particolarmente elevate e uno scorrimento preciso del portone gli elementi vengono guidati in una mensola a spirale.



## HSS 6530

### Il portone rapido con avvolgimento a spirale e taglio termico

#### Rapidità ed elegante design

Il possente portone con avvolgimento a spirale HSS 6530 dotato di profili in alluminio con superficie liscia, oltre ad essere elegante e rapido, è di facile manutenzione. In combinazione con il potente comando a variatore di frequenza si possono raggiungere velocità d'apertura fino a 3 m/s. Gli elementi sono spinti nella mensola a spirale in maniera sicura e senza contatto.

#### Apertura e chiusura di emergenza

Grazie al bilanciamento tramite molle, dopo l'apertura del freno motore è possibile un'apertura di emergenza utilizzando un paranco a fune. In questo modo si evitano blocchi della produzione e dei processi logistici. Il portone può essere chiuso facilmente con una manovella di emergenza.

#### Predisposti per il montaggio

Manto, motorizzazione e supporti sono premontati a formare un'unità. Così si risparmia tempo e denaro.



Grazie al comando Hörmann a variatore di frequenza il portone con avvolgimento a spirale raggiunge la sua elevata velocità d'apertura.





## Eleganti elementi in alluminio con elevato isolamento termico

### Completamente coibentato

Il portone HSS 6530 dispone di un coefficiente di coibentazione termica elevato grazie al taglio termico degli elementi e alle guarnizioni a pavimento e laterali supplementari.

### Stabilità e durata nel tempo

Gli elementi del manto sono collegati tra loro per l'intera larghezza. L'elevata stabilità che ne risulta, consente di realizzare portoni con larghezze fino a 6,5 m.

Il funzionamento silenzioso e la durata di vita del portone sono garantiti dai collegamenti a cerniera in materiale sintetico con tecnica a clip di facile manutenzione.

### Manutenzione estremamente facile

Nel caso in cui debba essere sostituito un profilo, è sufficiente staccare gli elementi grazie alla tecnica a clip. Con questa semplice operazione, il Vostro portone sarà di nuovo pronto all'uso, velocemente e a costi ridotti.

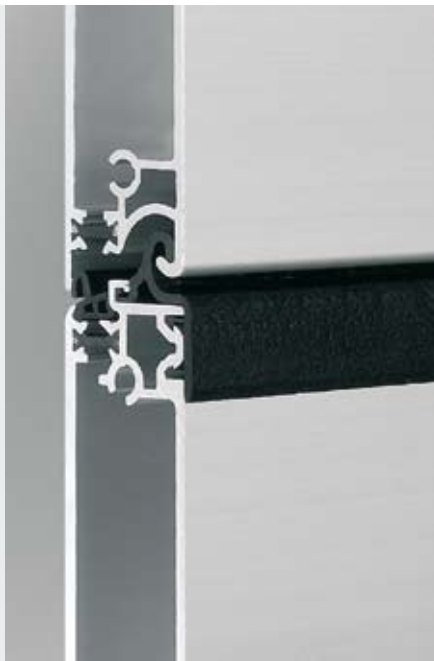

Elementi separati termicamente per una coibentazione particolarmente elevata

### Portone esterno HSS 6530

#### Dimensioni del portone

Larghezza (LFM)	max. 6500 mm
Altezza (HFM)	max. 6000 mm

<b>Tecnica di avvolgimento</b>	Mensola a spirale
--------------------------------	-------------------

#### Velocità (apertura - chiusura)

Comando	
AS 400 FU E	3,0 - 0,5 m/s

<b>Apertura di emergenza</b>	Bilanciamento tramite molle
------------------------------	-----------------------------

#### Manto

Materiale	Alluminio, spessore 2,0 mm
Profondità	A doppia parete, con taglio termico 30 mm
Superficie	Tonalità naturale E6/EV1
Altezza elementi	160 mm

#### Colori del manto

Disponibile in oltre 200 colori della scala RAL.





## Il profilo terminale flessibile SoftEdge

Il bordo morbido SoftEdge (SE) con dispositivo anti-collisione integrato (Anti-Crash) fa sì che i nuovi portoni a scorrimento rapido SE Hörmann siano molto più sicuri, oltre che particolarmente convenienti.

Le persone sono maggiormente protette, si evitano in gran parte danneggiamenti e tempi di fermo macchina, escludendo, così, costose riparazioni. Ciò assicura processi aziendali e produttivi senza dispendiosi contrattempi "gestendo" la collisione.

Ecco un altro argomento a favore di questo nuovo e vantaggioso sistema di chiusura: grazie all'elevata velocità di apertura e, in particolar modo, alla rapida chiusura, si riducono considerevolmente la dispersione termica e le correnti d'aria sul posto di lavoro.



### Il profilo a pavimento flessibile SoftEdge



Verticalmente flessibile



Orizzontalmente stabile



Nulla viene danneggiato

### Un brevetto Hörmann

### // Esclusiva Hörmann: monitoraggio senza fili della costola di sicurezza

- trasmissione a raggi infrarossi affidabile e priva di disturbi
- trasmettitore e ricevitore protetti nella guida laterale
- alimentazione del trasmettitore con batterie comuni (per circa 100.000 aperture del portone)
- sostituisce il cavo a spirale alle volte d'impiccio





Dopo una collisione il profilo verticalmente flessibile è fuoriuscito dalla guida mentre il manto si arresta immediatamente.



Qualora il manto fosse uscito dalla parte opposta della guida, riportare il profilo SE sul lato guida (lato di inserimento), risulta molto facile grazie alla sua flessibilità. Si può, poi, aprire il portone tramite la centralina di comando.



## V 5015 SE

# Il conveniente portone interno con profilo a pavimento SoftEdge

### Particolarmente economico grazie al dispositivo anticollisione

Nella movimentazione merci da capannone a capannone è importante la rapidità con cui un portone interno, dopo una collisione, riprende a funzionare. Per questi casi Hörmann propone con il profilo terminale SoftEdge e il dispositivo anticollisione, la soluzione ideale: economica e allo stesso tempo sicura.

Nel tipo V5015 SE la stabilità del manto è ottenuta tramite i collaudati profili in alluminio e, nella parte inferiore, tramite il profilo terminale SoftEdge, un efficace rinforzo orizzontale.

### Profili in alluminio

La stabilizzazione del manto con profili in Alu consente una sostituzione semplice e rapida di segmenti del manto in caso di riparazione.



Comando economico a variatore di frequenza BK 150 FU per un funzionamento continuo del portone senza sollecitazioni eccessive e una durata più lunga.



Stabilità del manto grazie al profilo in alluminio.

### Portone interno V 5015 SE

#### Dimensioni del portone

Larghezza (LFM)	max. 5000 mm
Altezza (HFM)	max. 5000 mm

#### Velocità (apertura - chiusura)

Comando	
AK E (teleruttore)	0,8 - 0,8 m/s
BK 150 FU	1,0 - 0,5 m/s
BS 150 FU E	1,5 - 0,8 m/s

#### Manto

Con profilo in alluminio  
Spessore tessuto/zona trasparente 1,5/2,0 mm

#### Apertura di emergenza

Manovella

A richiesta:

Apertura automatica del portone tramite UPS\* in caso di black-out (Comando FU, 230 V)

#### Colori del manto flessibile

	RAL 1018	giallo zinco
	RAL 2004	arancione puro
	RAL 3002	rosso carminio
	RAL 5010	blu genziana
	RAL 7038	grigio agata





## V 5030 SE

# Il portone silenzioso per aree con forti correnti d'aria

### Rapido e silenzioso

Nei capannoni poco rumorosi un portone non dovrebbe produrre rumori eccessivi e dovrebbe funzionare in maniera rapida e affidabile anche in caso di intense correnti d'aria.

Per questo motivo il portone V5030 SE è dotato di profili di resistenza al vento, sotto forma di un'elastica lamina in acciaio, che conferiscono al manto la stabilità necessaria.

La velocità fino a 3 m/s è ottenuta attraverso l'impiego del comando a variatore di frequenza Hörmann (su richiesta).

### Profili di resistenza al vento in lamina d'acciaio

Alloggiati in una tasca del manto con doppie ruote guidate, garantiscono un funzionamento silenzioso del portone e una maggiore resistenza ai carichi del vento.



Apertura automatica del portone tramite UPS\*.  
Via libera in caso di black-out.



Profili di resistenza al vento in lamina d'acciaio.

### Portone interno V 5030 SE

#### Dimensioni del portone

Larghezza (LFM)	max. 5000 mm
Altezza (HFM)	max. 5000 mm

#### Velocità (apertura - chiusura)

Comando	
AS E (teleruttore)	0,8 - 0,8 m/s
BK 150 FU	1,0 - 0,5 m/s
BS 150 FU E	2,0 - 0,8 m/s
AS 400 FU E	3,0 - 0,8 m/s

#### Manto

Profili di resistenza al vento in lamina d'acciaio elastica con ruote laterali  
Spessore tessuto/zona trasparente 1,5/2,0 mm

#### Apertura di emergenza

Manovella

A richiesta:

Apertura automatica del portone tramite UPS\* in caso di black-out (Comando FU, 230 V)

#### Colori del manto flessibile

	RAL 1018	giallo zinco
	RAL 2004	arancione puro
	RAL 3002	rosso carminio
	RAL 5010	blu genziana
	RAL 7038	grigio agata

\* UPS = Uninterrupted Power System







## Portoni esterni flessibili

### Modernizzare, adattare, combinare

I cambiamenti dei processi aziendali, la severità crescente degli standard di sicurezza e l'aumento dei costi dell'energia richiedono alle chiusure industriali requisiti sempre più elevati. Con i portoni a scorrimento rapido Hörmann è possibile realizzare soluzioni su misura per ottimizzare i processi aziendali e ridurre i costi dell'energia grazie ai tempi di apertura brevi.

Per una chiusura notturna sicura Hörmann offre portoni rapidi combinati con serrande avvolgibili o portoni sezionali.

### La tensione del manto del portone rimane costante



Il dispositivo di trazione tende il manto per un funzionamento sicuro anche in caso di alte o basse temperature esterne e di carichi del vento.

### Sistema paraurti con ripristino manuale della funzione per chiusure comunicanti con l'esterno dotate di vincolo, generato dal dispositivo di trazione/trascinamento del manto (V 6030 SE).



Anche in caso di collisione con un portone montato verso l'esterno, il profilo SoftEdge reagisce in modo flessibile.



Bastano pochi calibrati movimenti per reinserire il profilo nelle guide laterali.



## V 6030 SE

# Per varchi con elevata frequenza di transito Con profilo a pavimento SoftEdge

### Il portone rapido per uso esterno con protezione antiurto

I portoni esterni sono maggiormente a rischio di urto, ad es. causa i carrelli elevatori, rispetto ai portoni interni. La protezione antiurto è un ottimo investimento, che permette di ridurre i tempi di fermo e le eventuali spese di riparazione.

L'elevata velocità durante l'apertura e la chiusura del portone, inoltre, contribuisce al risparmio energetico.

### Profilo di resistenza al vento in lamina d'acciaio elastica in una tasca del manto

Le doppie ruote laterali guidate assicurano un funzionamento silenzioso del portone e consentono una tenuta sicura. Grazie al profilo di resistenza al vento in lamina d'acciaio elastica anche i carichi del vento fino a 70 km/h non sono un problema.



Profilo SoftEdge con costola di sicurezza integrata.



Profilo di resistenza al vento in lamina d'acciaio.

#### Portone esterno

#### V 6030 SE

#### Dimensioni del portone

Larghezza (LFM)	max. 5000 mm
Altezza (HFM)	max. 6000 mm

#### Velocità (apertura - chiusura)

Comando	
AS E (teleruttore)	0,8 - 0,8 m/s
BK 150 FU*	1,0 - 0,5 m/s
BS 150 FU E	2,0 - 0,8 m/s
AS 400 FU E	3,0 - 0,8 m/s

#### Manto

Profili di resistenza al vento in lamina d'acciaio elastica con doppie ruote laterali guidate e dispositivo di trazione. Spessore tessuto/zona trasparente 1,5/2,0 mm

#### Carico del vento

secondo UNI EN 12424 classe 2

#### Apertura di emergenza

Manovella

A richiesta:

Apertura automatica del portone tramite UPS in caso di black-out (Comando FU, 230 V)  
Contrappesi con batteria tampone  
Catena di emergenza manuale

#### Colori del manto flessibile

	RAL 1018	giallo zinco
	RAL 2004	arancione puro
	RAL 3002	rosso carminio
	RAL 5010	blu genziana
	RAL 7038	grigio agata

\*con dimensioni fino a 4000 x 4000 mm max.





**V 10008**

## Il portone per grandi luci

### Il portone per grandi luci

Nonostante il peso elevato del manto, il doppio nastro tenditore e le guide laterali particolarmente larghe garantiscono un funzionamento sicuro del portone.

Il comando a variatore di frequenza di serie e i doppi bordi di chiusura sul profilo a pavimento assicurano il contenimento delle forze di chiusura e conferiscono al portone la sicurezza necessaria.

### Profilo di resistenza al vento in lamina d'acciaio elastica in una tasca del manto

Le ruote laterali tandem guidate assicurano un funzionamento silenzioso del portone e resistono a carichi del vento più elevati. Il numero di profili di resistenza al vento viene determinato in base alle dimensioni del portone, alla resistenza al vento necessaria e al contesto di installazione.



Guida laterale particolarmente larga.



Profilo di resistenza al vento in lamina d'acciaio.

### Portone esterno

### V 10008

#### Dimensioni del portone

Larghezza (LFM)	max. 10000 mm
Altezza (HFM)	max. 6500 mm

#### Velocità (apertura – chiusura)

Comando	AS 400 FU E
Fino a 6000 mm Larghezza:	1,5 - 0,4 m/s
Oltre 6000 mm Larghezza:	0,8 - 0,4 m/s

#### Manto

Profili di resistenza al vento in lamina d'acciaio con ruote laterali tandem guidate  
Spessore tessuto/zona trasparente 1,5/2,0 mm

#### Resistenza al vento

Lamina d'acciaio con ruote laterali tandem guidate

#### Carico del vento

secondo UNI EN 12424 classe 3 (Fino a 6000 mm)

#### Apertura di emergenza

Catena di emergenza manuale

#### Colori del manto flessibile

	RAL 1018	giallo zinco
	RAL 2004	arancione puro
	RAL 3002	rosso carminio
	RAL 5010	blu genziana
	RAL 7038	grigio agata



## V 6015 TR

### Ottimo contatto visivo, dall'interno e dall'esterno

#### Per un normale flusso del traffico: ampio passaggio di luce ed elevata sicurezza

Portone in versione pesante con manto flessibile da 4 mm di spessore e completamente trasparente, per un transito sicuro ed un contatto visivo già da lontano.

#### Profili d'irrobustimento in alluminio

In caso di elevate sollecitazioni del vento con velocità fino a 60 km/h, sono consigliabili, oltre al dispositivo di tensione e trazione di serie, aggiuntivi profili d'irrobustimento in alluminio che garantiscono la necessaria stabilità del manto.



Con il profilo d'irrobustimento in alluminio è anche possibile abbinare un manto rinforzato da tessuto ad uno completamente trasparente.

#### Portone esterno

#### V 6015 TR

#### Dimensioni del portone

Larghezza (LFM)	max .6000 mm
Altezza (HFM)	max. 5000 mm

#### Velocità apertura – chiusura)

Comando	
AS E (teleruttore)	0,8 - 0,8 m/s
BK 150 FU*	1,5 - 0,5 m/s
AS 400 FU E	1,5 - 0,5 m/s

#### Manto

Profilo di resistenza al vento in alluminio	
Spessore manto compl. trasparente	4,0 mm
Spessore tessuto	3,0 mm

#### Carico del vento

secondo UNI EN 12424 classe 2  
(con 2 profili di resistenza al vento)

#### Apertura di emergenza

Manovella  
A richiesta:  
Catena di emergenza manuale

\*con dimensioni fino a 3500 x 3500 mm max.





## Possibili accoppiamenti: chiusure flessibili e serrande avvolgibili o portoni sezionali

### Combinazioni possibili

V6030 SE e V6015 TR e V 10008 si prestano in modo particolare come portoni a scorrimento rapido. Per la chiusura notturna Hörmann consente di scegliere fra serrande avvolgibili e portoni industriali sezionali.

### Vantaggi della combinazione

Durante il giorno, grazie all'elevata velocità di apertura e di chiusura del portone a scorrimento rapido, si risparmia energia e si ottimizza il flusso del traffico, minimizzando la corrente d'aria.

Durante la notte la serranda avvolgibile o il portone sezionale rappresenta una efficace protezione antieffrazione.

### Altri vantaggi

I portoni combinati non sono soltanto robusti, ma offrono anche un'elevata insonorizzazione ed un maggiore isolamento. Non richiedono molto spazio per il montaggio né lateralmente né in profondità.



### Soluzione compatta nella zona dell'architrave

Accoppiamento con una serranda avvolgibile: in caso di architrave sufficientemente dimensionata, l'albero del portone a scorrimento rapido e della serranda avvolgibile vengono disposti uno sopra l'altro all'interno di un solo telaio.

Se nell'ambito dell'architrave non vi è spazio sufficiente, gli alberi vengono montati uno dietro l'altro, (soluzione tandem) distanziati da un apposito rivestimento.





# Portoni per magazzini frigoriferi e magazzini di surgelati

## Prodotti sempre freschi a costi di esercizio ridotti

I generi alimentari freschi, la frutta, la verdura e i surgelati devono essere trasportati dal produttore al consumatore finale in una catena del freddo ininterrotta. La catena comprende anche il magazzinaggio di questi prodotti in ambienti refrigerati, con un elevato fabbisogno di energia.

I portoni a scorrimento rapido Hörmann riducono la perdita di temperatura in questi ambienti. In questo modo è possibile risparmiare sui costi di esercizio e contribuire ad uno sviluppo sostenibile.

## Varianti di applicazione

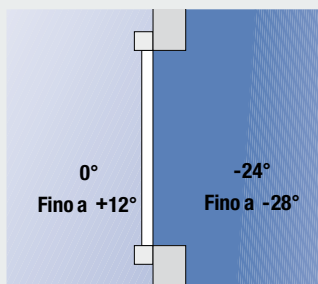

### Montaggio in aree refrigerate

Ottimale, il portone non necessita di riscaldamento sulle guide.

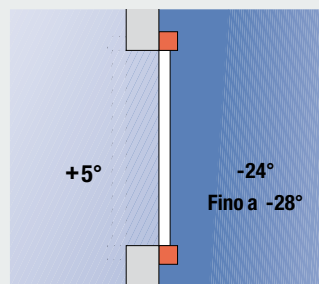

### Montaggio in aree di surgelazione

Con questa variante di applicazione, solo con guide verticali, è necessario un riscaldamento del portone contro la formazione di ghiaccio. I portoni a scorrimento rapido Hörmann sono dotati di guide laterali, intercapedini tra i pannelli, riduttori e armadi elettrici riscaldati. A cura dell'utilizzatore rimane necessario il posizionamento di un attivo deumidificatore sul lato con temperatura di 5° C.





## Iso Speed Cold

## Il portone rapido per grandi differenze di temperatura

### Rapido, a tenuta perfetta ed estremamente redditizio

Grazie ai pannelli riscaldati e alle speciali guarnizioni verso l'edificio e il pavimento, Iso Speed Cold è la soluzione ottimale per tutti gli ambienti che presentano differenze di temperatura elevate. Come portone rapido nei magazzini frigoriferi e per il risparmio energetico nella produzione e nella distribuzione, Iso Speed Cold elimina gli sprechi.

### Separazione termica

Il lato esterno e quello interno dei pannelli in acciaio di Iso Speed Cold sono separati termicamente. Grazie alle guarnizioni supplementari sull'architrave e sul pavimento si ottiene l'eccellente coefficiente di isolamento termico di  $0,3 \text{ W}/(\text{m}^2 \text{ K})$ .

### Tenuta eccezionale

Il manto a doppia parete è schiumato con PU espanso rigido privo di CFC. Ciò lo rende particolarmente stabile e permette di ottenere, insieme al telaio a tenuta perimetrale, coefficienti di coibentazione unici.



Pannelli riscaldati nella giunzione.

### Portone interno

### Iso Speed Cold

#### Dimensioni del portone

Larghezza (LFM) max.  
Altezza (HFM) max.

esterno  
(mag. refrigerati)

5000 mm  
5000 mm

interno  
(mag. surgelati)  
4000 mm  
4000 mm

#### Velocità (apertura - chiusura)

Comando

AS 400 FU E

2,0 - 0,5 m/s

#### Pannello

Schiumato con PU espanso

Spessore

80 mm

#### Apertura di emergenza

Contrappeso con tirante a fune





## V 3515 Iso

# Il portone interno che fa risparmiare energia nei magazzini refrigerati e per prodotti freschi

### Manto Iso per una buona coibentazione

Il portone a risparmio energetico per interni quindi senza carichi dovuti al vento. Utilizzabile in maniera ideale fra le aree calde e quelle refrigerate/per prodotti freschi o anche prima dell'area per surgelati in abbinamento a un portone per magazzini di surgelati. Le parti laterali, la motorizzazione e il quadro elettrico sono riscaldabili a richiesta.

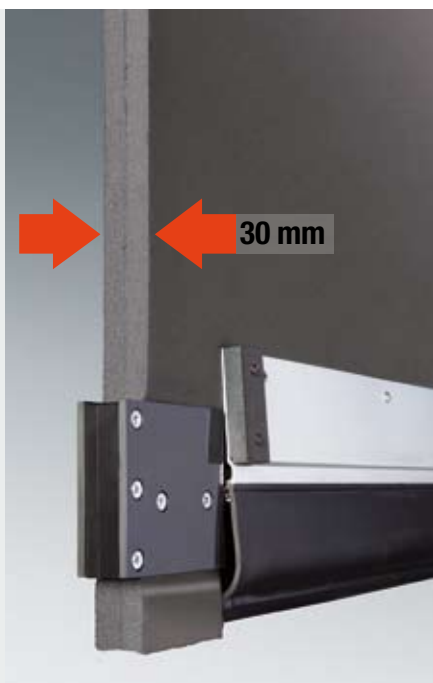

Manto Iso dello spessore di 30 mm.

### Portone interno V 3515 Iso

#### Dimensioni del portone

Larghezza (LFM)	max. 3500 mm
Altezza (HFM)	max. 3500 mm

#### Velocità (apertura - chiusura)

Comando	
BS 150 FU E	1,5 - 0,5 m/s

#### Manto

Schiuma poliuretanica espansa	
Spessore	30 mm

#### Apertura di emergenza

Manovella  
A richiesta:  
apertura automatica del portone tramite UPS\*  
in caso di black-out (Comando FU, 230 V)

\* UPS = Uninterrupted Power System





16

15

14





## Portoni speciali

### Portoni a scorrimento rapido per impieghi specifici

I portoni a scorrimento rapido nell'impiego in settori specifici dell'industria e del commercio sono chiamati a soddisfare esigenze particolari. Hörmann offre un gran numero di soluzioni per applicazioni speciali, tra cui portoni per camere bianche, vie di fuga e linee di produzione industriale.

## V 1401 ATEX

## Il portone con protezione antideflagrante V 1401 ATEX

### V 1401 ATEX

Il portone a scorrimento rapido per aree a rischio di esplosione. Ideato, costruito e certificato in conformità alle direttive: CE Protezione antideflagrante 94/9CE ed UNI EN 13453-1.

Portone interno	V 1401 ATEX
<b>Dimensioni del portone</b>	
Larghezza (LFM)	max. 4000 mm
Altezza (HFM)	max. 4000 mm
<b>Velocità</b> (apertura – chiusura)	
Comando	
BS 150 FU E	
ATEX 1,5 kw	1,4 - 0,5 m/s
<b>Manto</b>	
Profilo in alluminio	
Spessore tessuto/zona trasparente	1,5/2,0 mm
<b>Apertura di emergenza</b>	
Manovella	
A richiesta:	
albero contenente molla	



**V 2012**

## Il portone completamente equipaggiato per il supermercato

### Il portone ideale per supermercati, tra magazzino e locale di vendita

L'equipaggiamento completo con rivestimento motorizzazione ed albero, la barriera a raggi infrarossi standard e l'apertura d'emergenza automatica tramite contrappeso (in caso di black out) fanno di questo portone in materiale sintetico flessibile una chiusura interna sicura per reparti con elevata frequenza passaggio.

### Sistema anti-collisione con ripristino funzione automatica

Grazie al manto leggero e molto resistente e alla parte inferiore flessibile, dopo una collisione il portone è di nuovo pronto per l'uso nel giro di pochi secondi. Data l'elevata flessibilità inferiore ed il ridotto peso del manto non è necessaria una costola di sicurezza.

### Comando a variatore di frequenza

Con il comando a variatore di frequenza BK 150 FU di serie il portone raggiunge velocità di apertura fino a 1,2 m/sec.

### Varianti di manto

Manto flessibile in tessuto antistatico, di serie senza zona intermedia trasparente. A richiesta con zona trasparente alta ca.550 mm a partire da 1200 mm dal P.P.F. senza sovrapprezzo.



Barriera a raggi infrarossi montata in zona protetta sul varco.

### Portone interno

### V 2012

#### Dimensioni del portone

Larghezza (LFM)	max. 2000 mm
Altezza (HFM)	max. 2500 mm

#### Velocità (apertura - chiusura)

Comando BK 150 FU	1,2 - 0,5 m/s
-------------------	---------------

#### Manto

Lamina d'acciaio elastica in tasche del manto  
Spessore tessuto/zona trasparente 1,5/2,0 mm

#### Apertura di emergenza

Contrappeso con elettrofreno

#### Colori del manto flessibile

	RAL 1018	giallo zinco
	RAL 2004	arancione puro
	RAL 3002	rosso carminio
	RAL 5010	blu genziana
	RAL 7038	grigio agata





## V 3015 RW

# Il portone interno per uscite di emergenza

### Il portone interno per vie di fuga dai vantaggi sostanziali

Grazie al profilo SoftEdge con protezione antiurto questi portoni a scorrimento rapido sono particolarmente sicuri ed economici.

Le persone sono più protette e vengono evitati danni e tempi di fermo.

### Omologati per l'impiego nelle vie di soccorso

Grazie all'idoneità certificata per l'impiego nelle uscite d'emergenza questi portoni a scorrimento rapido possono essere compresi nella pianificazione delle vie di fuga. La certificazione della prova di conformità vale come documento da presentare agli organi preposti.



Segnalatore radar in direzione di fuga, quale equipaggiamento di serie.



Dopo l'installazione, il funzionamento del portone (apertura di emergenza, sicurezza dell'area antistante) deve essere verificato e collaudato da un perito abilitato.

### Portone interno V 3015 RW

#### Dimensioni del portone

Larghezza (LFM)	max. 3000 mm
Altezza (HFM)	max. 3000 mm

#### Velocità (apertura – chiusura)

Comando	
BS 150 FU E	1,5 - 0,8 m/s

#### Sistema anticollisione

con ripristino da entrambi i lati della funzione automatica

#### Manto

Profilo in alluminio  
Spessore tessuto/zona trasparente 1,5/2,0 mm

#### Apertura di emergenza

Contrappeso con elettrofreno

#### Equipaggiamento di serie

Rilevatore radar per la sicurezza dell'area antistante in direzione di fuga, pulsante di apertura d'emergenza con pittogramma "via di fuga"

#### Colori del manto flessibile

	RAL 1018	giallo zinco
	RAL 2004	arancione puro
	RAL 3002	rosso carminio
	RAL 5010	blu genziana
	RAL 7038	grigio agata



## V 2515 Food L

## Specifico per l'industria alimentare

### Pulizia semplice

In questa versione speciale i rivestimenti dell'albero e della motorizzazione possono essere puliti facilmente. La struttura del portone, interamente realizzata in acciaio inox, è resistente all'acqua e alla pulizia con idropulitrici. La motorizzazione è protetta contro gli spruzzi d'acqua (grado di protezione IP 65). Grazie al peso ridotto del manto è possibile rinunciare alla costola di sicurezza, che nella zona bagnata è spesso soggetta a guasti.



Il portone viene consegnato di serie con una fotocellula e una guarnizione in PVC nel telaio.

### Portone interno

### V 2515 Food L

#### Dimensioni del portone

Larghezza (LFM)	max. 2500 mm
Altezza (HFM)	max. 3000 mm

#### Velocità (apertura - chiusura)

Comando	
BS 150 FU E	1,5 - 0,8 m/s

#### Manto

Lamina elastica d'acciaio in tasche del manto  
Spessore tessuto/zona trasparente 1,5/2,0 mm

#### Apertura di emergenza

Contrappeso, tirante a fune  
Contrappeso con elettrofreno

#### Colori del manto flessibile

	RAL 1018	giallo zinco
	RAL 2004	arancione puro
	RAL 3002	rosso carminio
	RAL 5010	blu genziana
	RAL 7038	grigio agata





## V 3015 Clean

# Trasparenza per le camere bianche nell'industria chimica e farmaceutica

### Manto speciale per le differenze di pressione

A causa della depurazione dell'aria nelle camere bianche possono crearsi differenze di pressione fino a 50 Pa. Il manto completamente trasparente di questo portone per camere bianche aderisce perfettamente alle speciali guide laterali. In questo modo si riducono al minimo le perdite d'aria. Ciò consente una realizzazione ottimale dell'impianto di ventilazione. Ulteriori caratteristiche di questo portone sono il rivestimento in acciaio inox dell'albero e della motorizzazione e una stabilizzazione in lamina elastica d'acciaio saldata nella tasca.



Elevata tenuta all'aria e trasparenza completa.



Manto perfettamente aderente nelle guide laterali.

### Portone interno V 3015 Clean

#### Dimensioni del portone

Larghezza (LFM)	max. 2500 mm
Altezza (HFM)	max. 3000 mm

#### Velocità (apertura - chiusura)

Comando	
BS 150 FU E	1,5 - 0,8 m/s

#### Manto

Stabilizzazione in lamina elastica d'acciaio saldata nelle tasche  
Spessore manto compl. trasparente 1,5/4,0 mm

#### Apertura di emergenza

Manovella  
A richiesta:  
Apertura automatica del portone tramite UPS\* in caso di black-out (Comando FU, 230 V)

#### Colori del manto flessibile

	RAL 1018	giallo zinco
	RAL 2004	arancione puro
	RAL 3002	rosso carminio
	RAL 5010	blu genziana
	RAL 7038	grigio agata



**V 3009**

## Il portone per linee di produzione

### Predisposto per sistemi PLC\*

Il portone V 3009 trova impiego fra i tratti di servizio e i magazzini e serve per il risparmio energetico, la riduzione delle correnti d'aria e l'isolamento acustico.

Il portone è predisposto per un numero elevato di operazioni di apertura e chiusura automatizzate.

Il comando del portone può essere integrato nei sistemi PLC\* eventualmente presenti nell'edificio. Un contatto privo di potenziale segnala la posizione del portone (aperto/chiuso) al controllo.



A richiesta il portone è disponibile anche con zona intermedia trasparente.

\* PLC = Programmable Logistic Controller

### Portone interno

V 3009

#### Dimensioni del portone

Larghezza (LFM)	max. 3000 mm
Altezza (HFM)	max. 3000 mm

#### Velocità (apertura - chiusura)

Comando	
AK E (teleruttore)	0,8 - 0,8 m/s

#### Manto

Profilo in alluminio	
Spessore tessuto/zona trasparente	1,5/2,0 mm

#### Apertura di emergenza

Manovella

#### Colori del manto flessibile

	RAL 1018	giallo zinco
	RAL 2004	arancione puro
	RAL 3002	rosso carminio
	RAL 5010	blu genziana
	RAL 7038	grigio agata





**H 3530**

## Il portone ad apertura orizzontale per uso interno

### Si apre in modo rapidissimo, escludendo ogni possibilità di scontri

Il portone per uso interno più rapido. I battenti si aprono scorrendo verso i lati fornendo in modo frazionato l'intera altezza passaggio. Ciò consente un flusso del traffico molto veloce con aumento della sicurezza.

Il comando a variatore di frequenza garantisce, perfino con la grandissima velocità d'apertura di 3 m/s, che il portone si metta in moto e si arresti sempre in modo rallentato.

Altri vantaggi costruttivi: possibilità di due larghezze di apertura selezionabili, per il transito delle persone o di veicoli. Le costole di sicurezza e la fotocellula aumentano ulteriormente il margine di affidabilità.

In caso di guasto il portone si apre velocemente tramite lo sblocco d'emergenza oppure, in caso di mancanza di corrente, automaticamente tramite l'elettrofreno (dotazione speciale).

**L'intera motorizzazione è sempre collocata a destra** e, con risparmio di spazio, all'interno del rivestimento su tre lati richiedendo quindi solo una minima altezza dell'architrave.



La versione in acciaio inox soddisfa i requisiti di igiene delle industrie alimentare, chimica e farmaceutica.

### Portone interno H 3530

#### Dimensioni del portone

Larghezza (LFM)	max. 3500 mm
Altezza (HFM)	max. 3500 mm

#### Velocità (apertura - chiusura)

Comando	
BS 150 FU E	3,0 - 1,0 m/s

#### Sistema anticollisione

Bordi di chiusura snodabili fino a 5°

#### Manto

Spessore tessuto/zona trasparente 1,5/2,0 mm

#### Apertura di emergenza

Molle con tiranta fune  
A richiesta:  
Molle con elettrofreno

#### Colori del manto flessibile

	RAL 1018	giallo zinco
	RAL 2004	arancione puro
	RAL 3002	rosso carminio
	RAL 5010	blu genziana
	RAL 7038	grigio agata



5.0m





## Concetto di motorizzazione e comando

I portoni a scorrimento rapido Hörmann sono fino a 20 volte più veloci dei portoni industriali tradizionali. L'avanzata tecnologia delle motorizzazioni e dei comandi è progettata per un uso continuo ed affidabile.

Tutte le motorizzazioni e tutti i quadri comandi sono provvisti di morsetti ad innesto, per facilitare la sostituzione delle schede comando (tensione di comando: 24 Volt CC).

A seconda del tipo di portone, vengono utilizzati comandi a teleruttore o potenti comandi a variatore di frequenza. I comandi a variatore di frequenza riducono le sollecitazioni dell'intera meccanica, consentendo di ottenere una durata della chiusura fino a 5 volte superiore.

### Perfetta armonia



La motorizzazione e il quadro comandi sono sempre cablati e dotati di spina. Ciò facilita gli interventi di montaggio e manutenzione.



Ovviamente sono anche disponibili comandi per bussole automatiche, interblocchi di portoni in sequenza, comandi speciali.



I dispositivi di sicurezza Hörmann sono conformi ai severi requisiti richiesti dalle norme europee.

### Equipaggiamento di serie

- Contatore cicli di manovra
- Controllo del ciclo di manovra
- Chiusura automatica (tempo di sosta in apertura regolabile)
- Indicazione anomalia/ diagnostica tramite display a 7 segmenti con 4 elementi
- Impostazione check up per manutenzione



# Comandi



	AK E	AS E	EWU	
	<b>Comando a teleruttore con armadio in materiale sintetico trifase, 400 V</b>	<b>Comando a teleruttore con armadio in acciaio trifase, 400 V</b>	<b>Scheda di espansione per i comandi AK E, AS E</b>	
<b>Azionamento</b>	Pulsante a membrana "Apri-Stop-Chiudi" Pulsante "Arresto di emergenza" Display a 7 segmenti con 4 elementi per informazioni sul modo operativo del portone	Pulsante a membrana "Apri-Stop-Chiudi" Pulsante "Arresto di emergenza" Display a 7 segmenti con 4 elementi per informazioni sul modo operativo del portone		
<b>Funzioni</b>	Chiusura automatica Tempo di sosta in apertura regolabile fino a 200 sec. Costola di sicurezza Riapertura dopo l'arresto	Chiusura automatica Tempo di sosta in apertura regolabile fino a 200 sec. Costola di sicurezza Riapertura dopo l'arresto	Comando per bussola 4 uscite di comando supplementari (2x2 prive di potenziale) 8 ingressi digitali supplementari	
<b>Possibilità di collegamento per generatori di impulsi</b>	Pulsante Pulsante a fune Pulsantiera a ritengo / pulsante a fungo Segnalatore di movimento a radar oppure a infrarossi Connettori per detector di circuiti induttivi e telecomando.	Pulsante Pulsante a fune Pulsantiera a ritengo / pulsante a fungo Segnalatore di movimento a radar oppure a infrarossi Barriera fotoelettrica Connettori per detector di circuiti induttivi e telecomando.		
<b>Possibilità di espansione</b>	Semaforo, lampeggiante a flash, dispositivo di bloccaggio, arresto intermedio Scheda di espansione EWU	Semaforo, lampeggiante a flash, dispositivo di bloccaggio, arresto intermedio Scheda di espansione EWU		
<b>Opzionale</b>	Armadio in acciaio inox IP 65	Armadio in acciaio inox IP 65		
<b>Cablaggio</b>	Alimentazione 3~400 V, N, PE, fusibile 10 A, ritardato Collegamento a innesto tra motorizzazione e quadro elettrico via cavo (kit), 5 m  Spina CEE, a 5 poli con cavo da 1 m adatto per presa CEE, a cura del cliente, 16 A	Alimentazione 3~400 V, N, PE, Fusibile 10 A, ritardato Collegamento a innesto tra motorizzazione e quadro elettrico via cavo (kit), 5 m (a richiesta: 10 o 15 m)		
<b>Di serie per il tipo di portone</b>	V 5015 SE V 3009	V 5030 SE V 6030 SE V 6015 TR		
<b>Opzionale per il tipo di portone</b>				



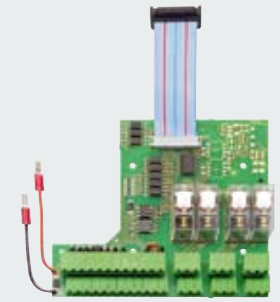

	<b>BK 150 FU</b>	<b>BS 150 FU E</b>	<b>AS 400 FU E</b>	<b>E FU</b>
	<b>Comando a variatore di frequenza con armadio in materiale sintetico monofase, 400 V</b>	<b>Comando a variatore di frequenza con armadio in acciaio IP 54 monofase, 230 V</b>	<b>Comando a variatore di frequenza con armadio in acciaio IP 54 trifase, 400 V</b>	<b>Scheda di espansione per i comandi BS 150 FU E AS 400 FU E</b>
	Pulsante a membrana "Apre-Stop-Chiude" Pulsante "Arresto di emergenza" Display a 7 segmenti con 4 elementi per informazioni sul modo operativo del portone	Pulsante a membrana "Apre-Stop-Chiude" Pulsante "Arresto di emergenza" Display a 7 segmenti con 4 elementi per informazioni sul modo operativo del portone Interruttore generale lucchettabile	Pulsante a membrana "Apre-Stop-Chiude" Pulsante "Arresto di emergenza" Display a 7 segmenti con 4 elementi per informazioni sul modo operativo del portone Interruttore generale lucchettabile	
	Chiusura automatica Tempo di sosta in apertura regolabile fino a 200 sec. Costola di sicurezza Riapertura dopo l'arresto	Chiusura automatica Tempo di sosta in apertura regolabile fino a 200 sec. Costola di sicurezza Riapertura dopo l'arresto	Chiusura automatica Tempo di sosta in apertura regolabile fino a 200 sec. Costola di sicurezza Riapertura dopo l'arresto	Comando per bussola 4 uscite di comando supplementari (2x2 prive di potenziale) 8 ingressi digitali supplementari
	Pulsante Pulsante a fune Pulsantiera a ritegno / pulsante a fungo Segnalatore di movimento a radar oppure a infrarossi Barriera fotoelettrica Connettori per detector di circuiti induttivi e telecomando.	Pulsante Pulsante a fune Pulsantiera a ritegno / pulsante a fungo Segnalatore di movimento a radar oppure a infrarossi Barriera fotoelettrica Connettori per detector di circuiti induttivi e telecomando	Pulsante Pulsante a fune Pulsantiera a ritegno / pulsante a fungo Segnalatore di movimento a radar oppure a infrarossi Connettori per detector di circuiti induttivi e telecomando	
	Semaforo, lampeggiante a flash, dispositivo di bloccaggio, arresto intermedio	Semaforo, lampeggiante a flash, dispositivo di bloccaggio, arresto intermedio Scheda di espansione EWU	Semaforo, lampeggiante a flash, dispositivo di bloccaggio, arresto intermedio Scheda di espansione EWU	
	Armadio in acciaio inox IP 65	Armadio in acciaio inox IP 65	Armadio in acciaio inox IP 65	
	Alimentazione 1~230 V, N, PE, Fusibile 16 A, ritardato Collegamento a innesto tra motorizzazione e quadro elettrico via cavo (kit), 5 m  Spina CEE, a 3 poli con cavo da 1 m adatto per presa CEE, a cura del cliente, 16 A	Alimentazione 1~230 V, N, PE, Fusibile 16 A, ritardato Collegamento a innesto tra motorizzazione e quadro elettrico via cavo (kit), 5 m (a richiesta: 10 o 15 m)	Alimentazione 3~400 V, N, PE, Fusibile 16 A, ritardato Collegamento a innesto tra motorizzazione e quadro elettrico via cavo (kit), 5 m (a richiesta: 10 o 15 m)	
	V 2012	V 1401 ATEX V 2515 Food L V 3015 RW V 3015 Clean V 3515 Iso H 3530	V 10008 HSS 6530 Iso Speed Cold	
	V 5015 SE V 5030 SE V 6030 SE (Fino a 4 x 4 m) V 3009	V 5015 SE V 5030 SE V 6030 SE V 6015 TR (Fino a 3,5 x 3,5 m)	V 6015 TR V 5030 SE V 6030 SE	

# La gamma completa degli accessori

## Telecomandi

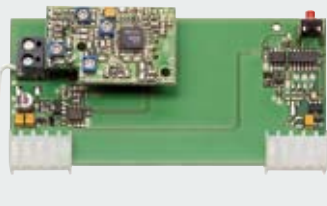

**Ricevitore HER 1 (monocanale)**  
con uscita a relè a potenziale zero, alloggiato in una custodia separata senza cavo di collegamento **oppure con scheda ad innesto sul quadro comandi.**



**Telecomando HS 1**  
compreso portatelecomando



**Detector di circuiti induttivi**  
Scheda ad innesto mono o bicanale. Adatta per due circuiti induttivi separati. Cavo per creazione spira a cura cliente.

## Generatori di impulsi azionati manualmente



**Pulsantiera Apre/Chiude**  
Custodia in materiale sintetico con protezione IP 65



**Pulsantiera Apre/Stop d'emergenza con ritegno/Chiude**  
Custodia in materiale sintetico con protezione IP 65



**Pulsante a fungo**  
Custodia in materiale sintetico, IP 65 a grande superficie di contatto



**Interruttore a fune con fune in materiale sintetico**  
Possibilità di montaggio orizzontale o verticale, contenitore in pressofusione di alluminio protezione IP 65. Lunghezza fune 4 m.

## Possibilità d'uso e di controllo dei varchi equipaggiati con portoni a scorrimento rapido

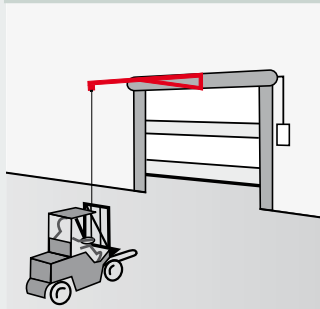

Interruttore a fune con cantilever

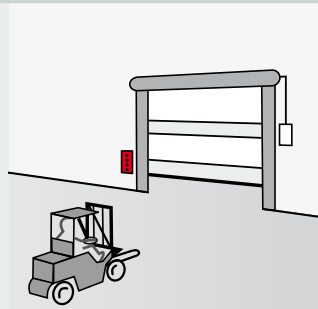

Pulsantiera a ritegno Pulsante a fungo

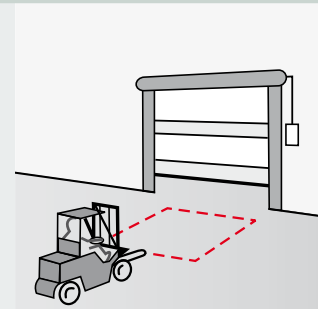

Detector di circuiti induttivi (spira magnetica)



**Per far funzionare un portone in modo efficiente,  
è importante scegliere il giusto generatore di impulsi:  
interpellate il consulente Hörmann!**

## Telecomandi



### Segnalatore di movimento a radar

Riconoscimento della direzione, riconoscimento persone disattivabile. A richiesta: impostazione della funzione tramite il telecomando. Custodia: tipo di protezione IP 65.



### Segnalatore di movimento e presenza a radar

Riconoscimento del movimento e di presenza. Sicurezza antintrusione per portoni con altezza max. di 4 m. Non utilizzare in ambienti con elevata umidità dell'aria. Custodia: tipo di protezione IP 54.

## Dispositivi di sicurezza



### Barriera a raggi infrarossi

Dispositivo di sicurezza alto 1590 mm, distanza linee barriera 60 mm, trasmettitore + ricevitore, protezione IP 65, incrociato con scatola di giunzione per cavi M 12, ad innesto.



### Semaforo, Ø 150 mm

Rosso, in custodia in materiale sintetico, con staffa di montaggio, protezione IP 65



### Semaforo, Ø 150 mm

Rosso/verde, in custodia in materiale sintetico, con piedino di montaggio, protezione IP 65



### Lampeggiante rotante

Rosso o giallo, in custodia in materiale sintetico, protezione IP 54



### Lampeggiante a flash

Arancione, in custodia in materiale sintetico, protezione IP 54

## Possibilità d'uso e di controllo dei varchi equipaggiati con portoni a scorrimento rapido

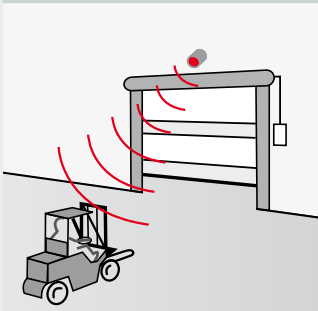

Segnalatore di movimento a radar, segnalatore di movimento e presenza a raggi infrarossi

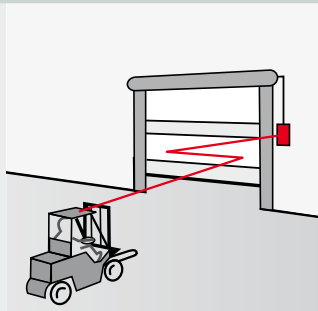

Telecomandi

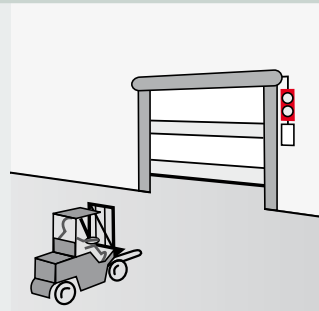

Semaforo, lampeggiante rotante, lampeggiante a flash barriera a infrarossi

# Portone con avvolgimento a spirale

## Dati tecnici

● standard ○ a richiesta

		Portone con avvolgimento a spirale
		HSS 6530
<b>Impiego</b>	Portone esterno	●
	Portone interno	●
<b>Velocità</b>	apertura m/sec.	1,5 - 3,0
	chiusura m/sec.	0,5
<b>Dispositivi di sicurezza</b>	UNI EN 13241.1	●
<b>Resistenza ai carichi del vento</b>	UNI EN 12424	Classe 3
<b>Resistenza alla penetrazione d'acqua</b>	UNI EN 12425	30 (70 Pa)
<b>Permeabilità all'aria</b>	UNI EN 12426	2
<b>Trasmittanza termica</b>	UNI EN 12428	2,9
<b>Insonorizzazione</b>	EN 52210 dB	31
<b>Dimensioni realizzabili</b>	Larghezza LFM max. mm	6500
	Altezza HFM max. mm	6000
<b>Misure d'ingombro</b> <b>Vedere anche i dati di installazione</b>	lato motorizzazione (con rivestimento)	410 (410)
	lato motorizzazione LFM < 4000 (con rivestimento)	-
	lato motorizzazione LFM >= 4000 (con rivestimento)	-
	lato opposto (con rivestimento)	370 (370)
	lato opposto LFM < 4000 (con rivestimento)	-
	lato opposto LFM >= 4000 (con rivestimento)	-
	architrave (con rivestimento)	-
	architrave HFM fino a 3000 mm (con rivestimento)	-
	architrave HFM da 3000 a 5000 mm e LFM 3500 - 5000 (con rivestimento)	-
	architrave HFM fino a 4000 mm (con rivestimento)	925 (925)
	architrave HFM oltre 4000 mm (con rivestimento)	1080 (1080)
	Comando in armadio in acciaio / (l x h x p) cm	40 x 60 x 21
<b>Struttura</b>	autoportante	-
<b>Compensazione del peso del manto</b>		●
<b>Manto</b>	Profili a doppia parete, spessore mm	30
	Profilo a taglio termico	●
<b>Materiale / superficie manto</b>	alluminio, anodizzato E6/EV1	●
	Alluminio, verniciato a polvere, RAL a scelta	○
<b>Finestratura</b>	Vetri acrilici semplici	-
	Vetri acrilici doppi	○
<b>Griglia di aerazione</b>	Sezione di aerazione in funzione delle dimensioni/esecuzione	○
<b>Motorizzazione e comandi</b>	variatore di frequenza	●
	fusibile/ caratteristica	3-400 V, N, 
	pulsante a membrana, Apre-Stop-Chiude	●
	interruttore generale disinserzione onnipolare	●
	fusibile, A	16, ritardato
	tipo di protezione motorizzazione, comando	IP54
	pulsante di emergenza	●
	controllo del transito mezzo fotocellula	●
	mezzo barriera a raggi infrarossi	○
	Monitoraggio mezzo radar dell'area antistante	○
	mezzo circuito induttivo	○
	temporizzazione in apertura, sec.	1-200
	costola di sicurezza	●
Interruttore di fincorsa elettronico DES	●	
<b>Apertura di emergenza</b>	manovella	-
	Catena di emergenza manuale	-
	Contrappeso/molla	-/●
	UPS* con comando FU 230	-
<b>Contatti a potenziale zero</b>		○
<b>Generatore di impulsi</b>	vedi pagine 36-37	○
<b>Elementi di sicurezza</b>	vedi pagine 36-37	○

\* UPS = Uninterruptable Power System



# Portoni flessibili per interni

## Dati tecnici

		Portoni per l'interno flessibili	
		V 5015 SE	V 5030 SE
<b>Impiego</b>	Portone interno	●	●
	Portone esterno	-	protetto dal vento
<b>Velocità</b>	Comando a teleruttore	apertura, circa. m/sec. chiusura, circa. m/sec.	0,8 0,8
	Comando a variatore di frequenza (su richiesta)	apertura, circa. m/sec. chiusura, circa. m/sec.	1,0 - 1,5 0,8
<b>Dispositivi di sicurezza</b>	UNI EN 13241	●	●
<b>Carico dovuto al vento</b>	UNI EN 12424	Classe 0	Classe 0
<b>Resistenza alla penetrazione d'acqua</b>		-	●
<b>Dimensioni realizzabili</b>	Larghezza LFM Altezza HFM	max. mm 5000	5000 5000
<b>Misure d'ingombro</b>  <b>Vedere anche i dati di installazione</b>	lato motorizzazione	LFM+ mm (con rivestimento)	325 (345)
	lato opposto	LFM+ mm (con rivestimento/contrappeso)	150 (150)
	architrave	LFM+ mm	440
		HFM+ mm rivestimento ad angolo retto	490
		HFM+ mm rivestimento inclinato 30° (5°)	630
	Comando a teleruttore in armadio in materiale sintetico	(L x H x P) cm	18 x 32 x 10
	Comando a teleruttore in armadio d'acciaio	(L x H x P) cm	-
	Comando a variatore di frequenza in armadio di materiale sintetico	(L x H x P) cm	18 x 32 x 15
	Comando a variatore di frequenza in armadio d'acciaio (acciaio inox 1,4301)	(L x H x P) cm	40 x 50 x 21
<b>Anti-Crash/protezione antiurto</b>	con messa in funzione automatica/manuale	Anti Crash	Anti Crash
<b>Struttura</b>	autoportante	●	●
<b>Manto flessibile</b>	tessuto/trasparente	1,5/2,0 mm	●
	trasparente	4,0 mm	-
<b>Tensione del manto flessibile</b>		-	-
<b>Materiale/superficie guida</b>	acciaio zincato	●	●
	acciaio zincato, preverniciato, colori RAL a scelta	○	○
	acciaio inox V2A lucidato	○	○
<b>Rivestimento albero/motorizzazione</b>	ad angolo retto	○	○
	inclinato 30° (5°)	○	○
<b>Motorizzazione e comando</b>	Comando a teleruttore	●	●
	tensione d'alimentazione	3-400 V, N,	3-400 V, N,
	Comando a teleruttore con spina CEE	●	-
	Comando a variatore di frequenza	○	○
	tensione d'alimentazione (monofase)	1-230 V, N,	1-230 V, N,
	tensione d'alimentazione (trifase)	-	3-400 V, N,
	pulsante a membrana, Apre-Stop-Chiude	●	●
	Comando a variatore di frequenza, interruttore generale, disinserzione onnipolare	●	●
	fusibile, A	10 (16 ritardato, per var. frequ.)	10 (16 ritardato, per var. frequ.)
	tipo di protezione	motorizzazione, comando	IP54
	pulsante di emergenza		●
	controllo del transito,	fotocellula	●
		barriera a raggi infrarossi	○
	temporizzazione in apertura, sec.		1-200
	costola di sicurezza	Con catena portacavi	-
		Con trasmissione senza fili (infrarosso)	●
		Interruttore di finecorsa elettronico DES	●
<b>Apertura d'emergenza</b>	manovella	●	●
	Catena di emergenza manuale	-	-
	Contrappeso/molle	-/-	●/-
	UPS* con comando FU 230 V	○	○
<b>Contatti a potenziale zero</b>		○	○
<b>Generatore di impulsi</b>	vedi pagine 36-37	○	○
<b>Elementi di sicurezza</b>	vedi pagine 36-37	○	○

# Portoni flessibili per esterno

## Dati tecnici

● standard ○ a richiesta

			Portoni flessibili per l'esterno		
			V 6030 SE	V 10008	V 6015 TR
<b>Impiego</b>	Portone interno		●	-	●
	Portone esterno		●	●	●
<b>Velocità</b>	Comando a teleruttore	apertura, circa. m/sec. chiusura, circa. m/sec.	0,8 0,8	- -	0,8 0,8
	Comando a variatore di frequenza (su richiesta)	apertura, circa. m/sec. chiusura, circa. m/sec.	1,0 - 3,0 0,8	0,8 - 1,5 0,4	1,5 0,5
<b>Dispositivi di sicurezza</b>	UNI EN 13241		●	●	●
<b>Carico dovuto al vento</b>	UNI EN 12424		Classe 2	Classe 3	Classe 2
<b>Profilo d'irrobustimento contro il vento</b>			●	●	○
<b>Dimensioni realizzabili</b>	Larghezza LFM	max. mm	5000	10000	6000
	Altezza HFM	max. mm	6000	6500	5000
<b>Misure d'ingombro</b> <b>Vedere anche i dati di installazione</b>	lato motorizzazione	LFM+mm (con rivestimento)	435 (480)	545 (580)	435 (460)
	lato opposto	LFM+mm (con rivestimento/contrappeso)	310 (330/410)	390 (390)	290/(290)
	architrave	HFM+mm	540	745 (745)	550
		HFM+mm rivestimento ad angolo retto	590	-	590
		HFM+mm rivestimento inclinato 30° (5°)	730	840	740
	Comando a teleruttore in armadio in materiale sintetico	(L x H x P) cm	-	-	-
	Comando a teleruttore in armadio d'acciaio	(L x H x P) cm	30 x 40 x 15	-	30 x 40 x 15
	Comando a variatore di frequenza in armadio in materiale sintetico	(L x H x P) cm	18 x 32 x 15	-	-
Comando a variatore di frequenza in armadio d'acciaio (acciaio inox 1,4301)	(L x H x P) cm	40 x 50/60 x 21	40 x 60 x 21	40 x 50/60 x 21	
<b>Anti-Crash/protezione antiurto</b>	con messa in funzione automatica/manuale		dispositivo anti-collisione	-	-
<b>Struttura</b>	autoportante		●	-	●
<b>Manto flessibile</b>	tessuto/trasparente	1,5/2,0 mm	●	●	-
	trasparente	4,0 mm	-	-	●
<b>Tensione del manto flessibile</b>			●	●	●
<b>Materiale/superficie guida</b>	acciaio zincato		●	●	●
	acciaio zincato, preverniciato, colori RAL a scelta		○	○	○
	acciaio inox V2A lucidato		○	-	○
<b>Rivestimento albero/ motorizzazione</b>	ad angolo retto		○	○	○
	inclinato 30° (5°)		○	(○)	○
<b>Motorizzazione e comando</b>	Comando a teleruttore		●	-	●
	tensione d'alimentazione		3-400 V, N,	-	3-400 V, N,
	Comando a teleruttore con spina CEE		-	-	-
	Comando a variatore di frequenza		○	●	○
	tensione d'alimentazione (monofase)		1-230 V, N,	-	1-230 V, N,
	tensione d'alimentazione (trifase)		3-400 V, N,	3-400 V, N,	3-400 V, N,
	pulsante a membrana, Apre-Stop-Chiude		●	●	●
	Comando a variatore di frequenza, interruttore generale, disinserzione onnipolare		●	●	●
	fusibile, A		10 (16 ritardato, per var. frequ.)	16 ritardato	10 (16 ritardato, per var. frequ.)
	tipo di protezione	motorizzazione, comando	IP 54	IP 54	IP 54
	pulsante di emergenza		●	●	●
	controllo del transito	fotocellula	●	●	●
		barriera a raggi infrarossi	○	○	○
	temporizzazione in apertura, sec.		1-200	1-200	1-200
	costola di sicurezza	Con catena portacavi	-	●	●
		Con trasmissione senza fili (infrarosso)	●	-	-
		Interruttore di fincorsa elettronico DES	●	●	●
<b>Apertura d'emergenza</b>	manovella		●	-	●
	Catena di emergenza manuale		○	●	○
	Contrappeso/molle		○/-	-/-	-/○
	UPS* con comando FU 230 V		○	-	○
<b>Contatti a potenziale zero</b>		○	○	○	
<b>Generatore di impulsi</b>	vedi pagine 36-37		○	○	
<b>Elementi di sicurezza</b>	vedi pagine 36-37		○	○	



# Portoni per magazzini frigoriferi e magazzini di surgelati

## Dati tecnici

Portoni per mag. frigoriferi e surgelati		Portoni speciali						
Iso-Speed Cold	V 3515 Iso	V 1401 Atex	V 2012	V 3015 RW	V 2515 Food L	V 3015 Clean	V 3009	H 3530
●	●	●	●	●	●	●	●	●
●	-	-	-	-	-	-	-	-
-	-	-	-	-	-	-	0,8	-
-	-	-	-	-	-	-	0,8	-
2,0	1,5	1,5	1,2	1,5	1,5	1,5	1,0	3,0
0,5	0,5	0,5	0,5	0,8	0,8	0,5	0,5	1,0
●	●	●	●	●	●	●	●	●
Classe 4	Classe 0	Classe 0	Classe 0	Classe 0	Classe 0	Classe 0	Classe 0	Classe 0
-	●	●	-	-	-	-	-	-
5000	3500	4000	2000	3000	2500	2500	3000	3500
5000	3500	4000	2500	3000	3000	3000	3000	3500
510	345 (-)	435 (475)	- (345)	325 (345)	(360)	-(/350)	310 (310)	-(/355)
325	315 (-)	150 (150/210)	- (180)	300 (300)	(180)	-(/195)	150 (180)	-(/355)
1)	690	660	-	440	-	-	300	-
-	-	700	400	490	-	-	335	370
-	-	850	-	670	(420)	(550)	480	520
-	-	-	-	-	-	-	18 x 32 x 10	-
-	-	-	-	-	-	-	-	-
-	-	-	18 x 32 x 15	-	-	-	18 x 32 x 15	-
40 x 60 x 21	40 x 50 x 21	60 x 60 x 21	-	40 x 50 x 21	(40 x 50 x 21)	40 x 50 x 21	-	40 x 50 x 21
-	-	-	Anti Crash	Anti Crash	dispositivo anti-collisione	-	-	-
●	-	●	●	●	●	●	●	-
80 mm schiumato con PO	30 mm schiumato con PO	●	●	●	●	-	●	●
-	-	-	-	-	-	●	-	-
-	-	○	-	-	-	-	-	●
●	●	●	●	●	-	●	●	●
○	○	○	○	○	-	○	○	○
○	○	○	-	○	●	○	○	○
-	-	○	●	○	-	-	○	●
-	-	○	-	○	(●)	(●)	○	○
-	-	-	-	-	-	-	●	-
-	-	-	-	-	-	-	3-400 V, N, $\frac{1}{1}$	-
-	-	-	-	-	-	-	●	-
●	●	●	●	●	●	●	○	●
-	1-230 V, N, $\frac{1}{1}$	1-230 V, N, $\frac{1}{1}$	1-230 V, N, $\frac{1}{1}$	1-230 V, N, $\frac{1}{1}$	1-230 V, N, $\frac{1}{1}$	1-230 V, N, $\frac{1}{1}$	1-230 V, N, $\frac{1}{1}$	1-230 V, N, $\frac{1}{1}$
3-400 V, N, $\frac{1}{1}$	-	-	-	-	-	-	-	-
●	●	●	●	●	●	●	●	●
●	●	●	-	●	●	●	●	●
16 ritardato	16 ritardato	16 ritardato	16 ritardato	16 ritardato	16 ritardato	16 ritardato	10 (16 ritardato, per var. frequ.)	16 ritardato
IP 54	IP 54	IP 54	IP 54	IP 54	IP 65	IP 54	IP 54	IP 54
●	●	●	●	●	●	●	●	●
●	●	●	-	●	●	●	●	●
○	○	-	●	○	○	○	○	○
1-200	1-200	1-200	1-200	1-200	1-200	1-200	1-200	1-200
●	●	●	-	-	-	●	●	●
-	-	-	-	●	-	-	-	-
●	●	-	●	●	●	●	●	●
●	●	●	-	-	●	●	●	-
○	-	-	-	-	-	-	-	-
●	-/-	-/○	●/-	●/-	○/-	-/-	-/-	-/●
-	○	-	-	-	-	○	○	-
○	○	○	○	○	○	○	○	○
○	○	○	○	○	○	○	○	○
○	○	○	○	○	○	○	○	○

1) Tipo di scorrimento a N: HFM+950 mm, tipo di scorrimento V: HFM+800 mm



**1 Portoni sezionali**



**2 Serrande e griglie avvolgibili**



**3 Portoni a libro in acciaio e alluminio**



**4 Portoni a scorrimento rapido**

## Tutto da un unico fornitore: per la vostra edilizia industriale

### **1 Portoni sezionali**

Questi sistemi di chiusura di ingombro ridotto si adattano a qualsiasi edificio industriale grazie ai differenti tipi di fissaggio. In questo modo viene garantita la sicurezza di progettazione sia per gli edifici nuovi che per le ristrutturazioni. Hörmann vi offre soluzioni su misura per qualsiasi applicazione: per esempio portoni sezionali ALS interamente vetrati per vedere senza problemi all'interno dei locali oppure portoni DPU a doppia parete a elevata coibentazione, dello spessore di 80 mm, che garantiscono temperature stabili.

### **2 Serrande e griglie avvolgibili**

Grazie alla loro struttura semplice con pochi componenti le serrande avvolgibili sono particolarmente economiche e robuste. Hörmann fornisce serrande avvolgibili con larghezza fino a 11,75 m e altezza fino a 9 m, con altezze ancora maggiori per soluzioni speciali. Le numerose varianti di finestratura e di colore consentono un'ampia scelta di allestimenti per il vostro immobile.

42

### **3 Portoni a libro in acciaio e alluminio**

I portoni a libro Hörmann in acciaio e alluminio sono indicati in caso di frequenza di passaggio limitata, per capannoni con altezza dell'architrave ridotta e quando non è possibile sollecitare il tetto con carichi. Il numero ridotto di componenti di usura rendono particolarmente semplice la manutenzione e la riparazione dei portoni a libro.

### **4 Portoni a scorrimento rapido**

I portoni a scorrimento rapido Hörmann vengono utilizzati sia in interni che in esterni per l'ottimizzazione dei flussi di traffico, il miglioramento del clima degli ambienti e il risparmio energetico. Il programma Hörmann comprende portoni trasparenti con manto flessibile ad apertura verticale e orizzontale, anche in combinazione con portoni sezionali e serrande avvolgibili. Il vantaggio: la tecnologia SoftEdge con dispositivo anti crash/anticollisione integrato rende i portoni a scorrimento rapido particolarmente sicuri e convenienti

### **5 Punti di carico e scarico**

Hörmann vi offre sistemi di carico e scarico completi per la logistica. I vantaggi: progettazione sicura, realizzazione della costruzione affidabile ed elevata funzionalità grazie ai componenti armonizzati tra loro con precisione. Sia per la singola pedana di carico che per il boccaporto, che può essere installato anche a posteriori in edifici esistenti come unità completa con pedana di carico e sigillante del portone.

### **6 Portoni tagliafuoco scorrevoli**

Hörmann vi offre soluzioni di portoni scorrevoli a uno o due battenti con classe di resistenza REI 120 a richiesta anche con porta pedonale senza soglia, anche con funzione uscita di sicurezza.

### **7 Porte multifunzione e porte interne per edifici industriali**

Le porte multifunzione e le porte interne per edifici industriali Hörmann sono adatte all'uso versatile in interni e in esterni. Le porte a uno o due battenti possono essere utilizzate ovunque siano necessarie chiusure robuste. Con numerose funzioni aggiuntive Hörmann offre soluzioni che coprono pressoché qualsiasi impiego nell'edilizia industriale.

### **8 Porte antincendio REI 60 / 120**

Hörmann propone porte tagliafuoco, ideali per compartimentare la zona garage / caldaie dal resto dell'edificio. Ideali per bloccare la diffusione dei gas combustibili, così come per contrastare la diffusione di fastidiosi rumori, queste chiusure sono REI 60 / 120 e perfettamente insonorizzanti (coefficiente di isolamento acustico  $R_w$  ca. 39 dB SK II)







**5** Punti di carico e scarico



**6** Portoni tagliafuoco scorrevoli



**7** Porte multifunzione e porte interne per edifici industriali



**8** Porte antincendio REI 60 / 120

Hörmann, specialista in componenti per l'edilizia, facilita una progettazione a tutto campo. Le nostre soluzioni accuratamente integrate tra loro per l'edilizia industriale vi offrono prodotti di punta con elevata funzionalità per ogni impiego.

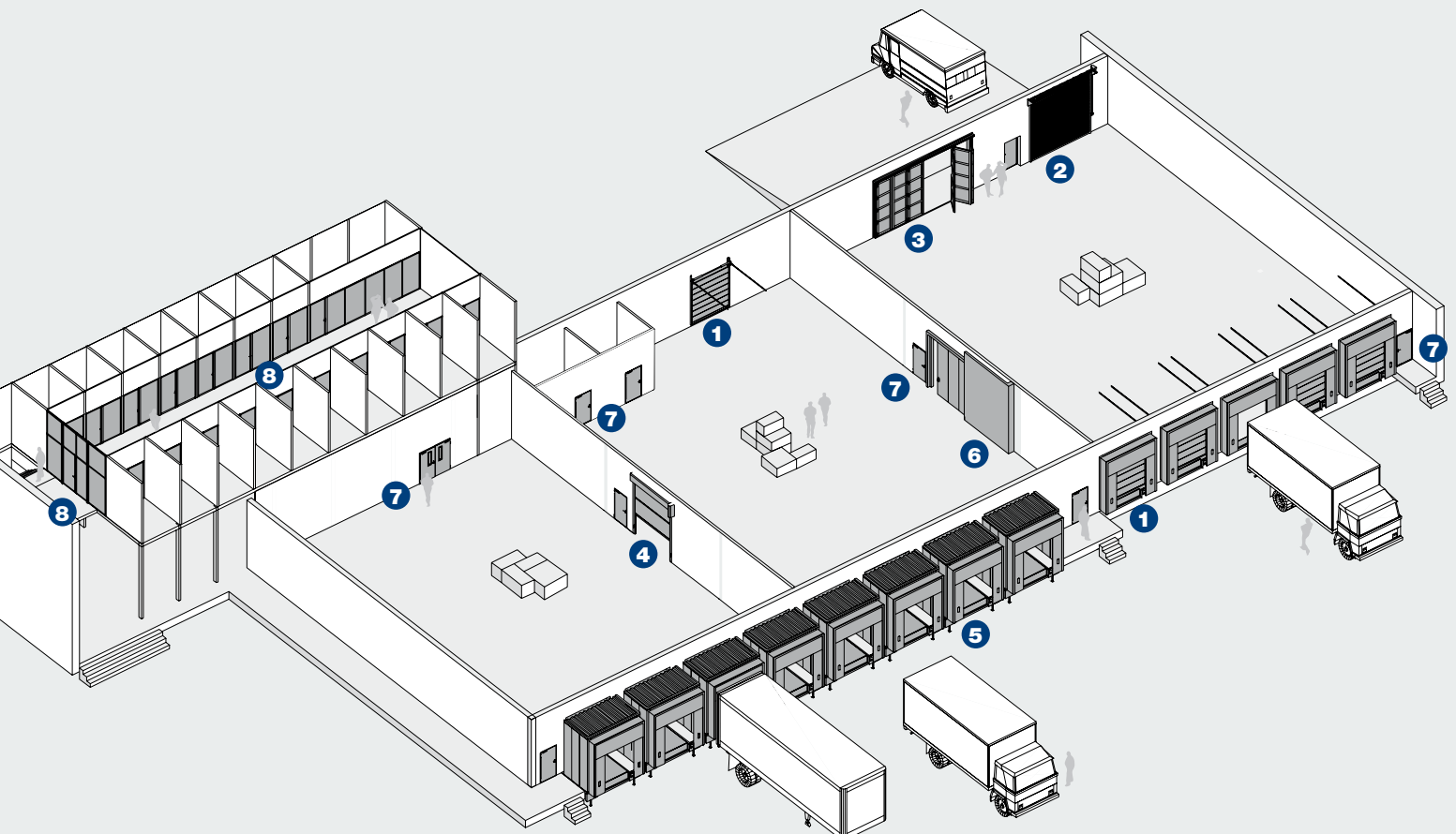

## Hörmann: qualità senza compromessi



Hörmann KG Amshausen



Hörmann KG Antriebstechnik



Hörmann KG Brandis



Hörmann KG Brockhagen



Hörmann KG Dissen



Hörmann KG Eckelhausen



Hörmann KG Freisen



Hörmann KG Ichtshausen



Hörmann KG Werne



Hörmann Genk NV, Belgien



Hörmann Beijing, China



Hörmann Gadco LLC, Vonore TN, USA

Hörmann è l'unico produttore nel mercato internazionale che raccoglie le più importanti componenti per l'edilizia sotto un unico marchio. La produzione avviene in impianti specializzati con una tecnica d'avanguardia. Hörmann è presente in Europa con una capillare rete di vendita e di assistenza e si è recentemente affacciata anche sui mercati di Stati Uniti e Cina. Per questo Hörmann è un partner affidabile nel settore dell'edilizia. Qualità senza compromessi.

**GARAGENTORE**

**ANTRIEBE**

**INDUSTRIETORE**

**VERLADETECHNIK**

**TÜREN**

**ZARGEN**

### Hörmann Italia Srl

Cap. Soc. 1.300.000 € i.v.

Sede operativa e amministrativa:  
Via G. Di Vittorio, 62 - 38015 LAVIS (TN)  
Telefono: (0461) 244444 r.a.  
Telefax: (0461) 241557  
www.hormann.it  
info@hormann.it

